

本書の使い方

- 本書は、介護福祉や児童福祉などの現場における実用的な英語表現に慣れ、コミュニケーション能力を高めるための第1部「実践コミュニケーション」と、読解力・表現力を養成するための第2部「ジョニーの夏休み」の二部構成となっています。福祉英語検定試験のテキストとして、福祉分野に特化した英語テキストとして制作されました。
- 第1部は、利用者と援助者の会話、援助者同士のミーティングなど、福祉の現場で想定される英語コミュニケーションの学習を目的としています。英語による実践的なコミュニケーション力を身に付けてください（福祉英語検定試験3級・4級受験予定者対象）。
- 第2部では、福祉を学んでいるイギリス人ジョニーが来日し、日本の様々な福祉施設に立ち寄りながら、利用者、施設入所者、およびスタッフなどの関係者と時間をともに過ごします。施設の特徴や支援内容を英語で表現する力を身に付けてください（主に、福祉英語検定試験3級受験予定者対象）。
- 今日、日本人が海外の福祉施設を訪問することも少しずつ増えてきました。また、インターンシップや留学などを経て海外の関連施設で働く人も増えてくるでしょう。一方日本国内では、外国人介護士の受け入れが本格化してくることが予想されます。そういった方々とのコミュニケーション言語は英語です。
- グローバル化の波は、着実に福祉の分野にも押し寄せてきています。対人援助職として、福祉現場での英語コミュニケーションスキルや専門用語の知識が今後必要となってくるでしょう。本書がその一助となることを祈っています。

NPO 法人 医療・福祉英語検定協会
教材委員会

目次

第1部 実践コミュニケーション

- レッスン 1 : 利用者との面会 I (P. 6)
Meeting a Client at a Facility I
- レッスン 2 : 利用者との面会 II (P. 8)
Meeting a Client at a Facility II
- レッスン 3 : 食事時間の説明と好き嫌いの聞き方 (P. 10)
Explaining Meal Schedules and Identifying Food Preferences
- レッスン 4 : 食事介助 (P. 12)
Meal Assistance
- レッスン 5 : 保育施設にて (P. 14)
At a Childcare Facility
- レッスン 6 : 日課 I : 体温と脈拍の測定 (P. 16)
Daily Routine I : How to Take Your Client's Temperature and Pulse
- レッスン 7 : 日課 II : 血圧の測定 (P. 18)
Daily Routine II : How to Take Your Client's Blood Pressure
- レッスン 8 : 自力で起き上がる手順を説明する (P. 20)
Explaining the Process of Sitting Up by Yourself
- レッスン 9 : ベッドから車椅子への移動 (P. 22)
From Bed to Wheelchair
- レッスン 10 : 利用者からの要求に応える (P. 24)
Meeting a Client's Request: A Hair Wash
- レッスン 11 : 足浴とマッサージ (P. 26)
How to Give a Footbath and Massage
- レッスン 12 : 利用者についての会議 (P. 28)
Weekly Meeting of Social Workers

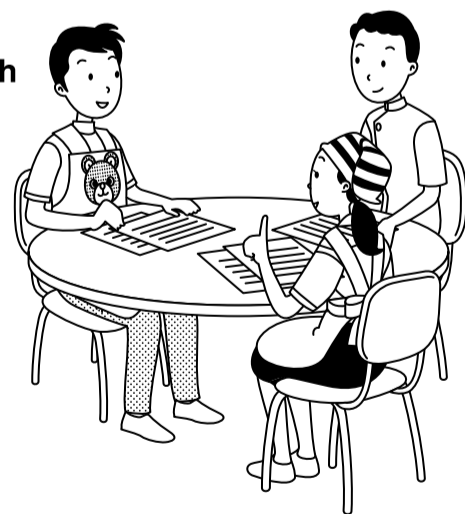

第2部 ジョニーの夏休み

序文 (P. 32)

新東京国際空港。ヒロシがジョニーを迎えます。ジョニーは1ヶ月間、日本に福祉の勉強に来ました。

1. 障害者施設

- 1.1 身体障害者療護施設「ニューライフセンター」(P. 34)
- 1.2 身体障害者授産施設「ブラウニー」(P. 36)
- 1.3 知的障害者更生施設「みどり園」(P. 38)
- 1.4 知的障害者授産施設「ガーデンルーム」(P. 40)
- 1.5 精神障害者生活訓練施設「アザレアホーム」(P. 42)
- 1.6 精神障害者作業所「イマジン」(P. 44)

2. 高齢者施設

- 2.1 特別養護老人ホーム「長生園」(P. 46)
- 2.2 養護老人ホーム「のびのび園」(P. 48)
- 2.3 デイサービスセンター「あさひ地域ケアプラザ」(P. 50)
- 2.4 老人保健施設「ばら園」(P. 52)

3. 児童施設

- 3.1 児童養護施設「ふたば愛児園」(P. 54)
- 3.2 乳児院「ベビーケアセンター」(P. 56)
- 3.3 知的障害児施設「あおば学園」(P. 58)
- 3.4 肢体不自由児施設「青少年医療センター」(P. 60)
- 3.5 児童自立支援施設「ひかり学園」(P. 62)

4. 救護施設

- 4.1 救護施設「ゆかり荘」(P. 64)

出発 (P. 66)

空港にて。ヒロシがジョニーを見送ります。

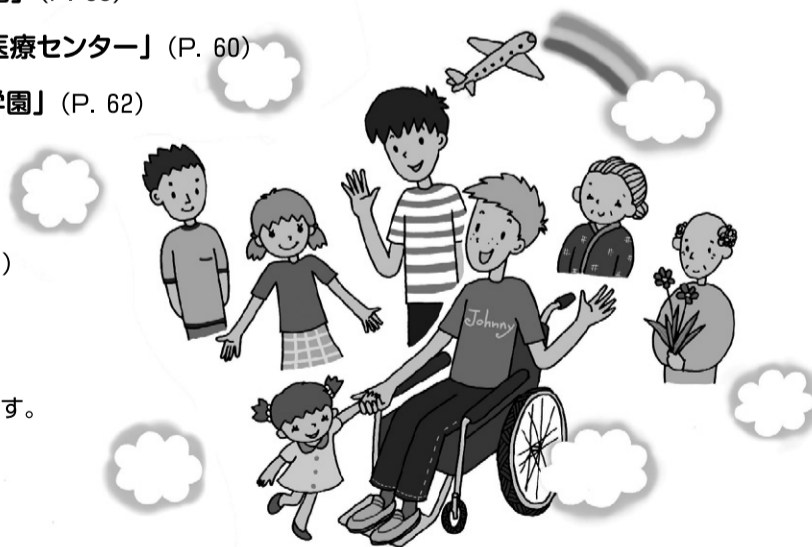

Lesson 4

CD Track No. 5

Meal Assistance

食事介助

食欲がないという Mrs. Reynolds に食べられるものを提案し、食事の介助をします。
提案の仕方もあわせて学びましょう。



- Care Worker : Good morning, Mrs. Reynolds.
 Mrs. Reynolds : Good morning.
 CW : I've heard you don't have much of an appetite.
 Mrs. R : That's right.
 CW : **What about some soup?** Would that be appealing to you?
 Mrs. R : Sorry, but I don't feel like it.
 Could I just have a glass of water, please?
 CW : Of course. But you need to have something nutritious, too.
 Mrs. R : Well, I'm still not very hungry, but I'll try.
 CW : Good. I'll tell the dietitian to make something for you.
 Mrs. R : All right. Thank you.
 [Soup is ready]
 CW : Here is some vegetable soup.
 Mrs. R : OK. Thank you. The soup does look good. And it smells great.
 Maybe I can eat a little.
 CW : Good. Can you use a spoon?
 Mrs. R : I don't think so. I don't have a strong grip any more.
 CW : Well, then why don't you use this spoon? It's easy to hold.
 Mrs. R : Oh, that's true. Thank you for your help.

• appetite
食欲

• appealing
心動かすような、おいしそうな

• nutritious
栄養のある

• dietitian
栄養士

EXERCISE I

EXPRESSION REVIEW

重要表現を覚えましょう。ダイアログを参考にして適切な語を書き入れてください。

- あまり食欲がないそうですね。
I've heard you don't have much of an _____.
- お水を一杯いただけますか。
Could I have _____ _____ _____ _____ ?
- 野菜スープをお持ちしましたよ。
_____ _____ some vegetable soup.
- このスプーンは握りやすいですよ。
This spoon is _____ _____ _____.

EXERCISE II

COMMUNICATION

提案の表現「～はいかがですか」を覚えましょう。

EXAMPLE

- | | |
|---|-----------------------|
| A: I've heard that <u>you don't have much of an appetite.</u> | あまり食欲がないそうですね。 |
| B: That's right. | そうですね。 |
| A: <u>What about some soup?</u> | スープはいかがですか。 |
| B: <u>Sorry, but I don't feel like it.</u> | ごめんなさい、そういう気分ではないんです。 |

Practice with a partner. Change the underlined words/sentences with the following.
下線部を変えて、パートナーと練習してみましょう。

(1)	(2)	(3)
you have no appetite	you are not feeling well	you are tired
some milk	some tomato juice	some fruit
OK, I'll try some.	All right, thank you.	Sounds good.

※ “What about ...?” のほかに、“How about ...?” という表現もあります。

VOCABULARY

生活用品の名称を覚えましょう。右の語群から適切な語を選んで、書き入れてください。

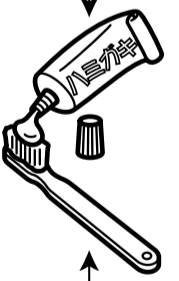







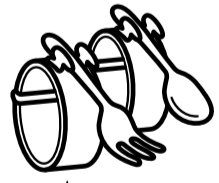

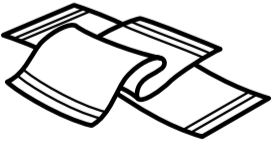

<語群>

- toothbrush
- nailclipper
- toothpaste
- pillow
- chopsticks
- fork
- spoon
- towels

Introduction

新東京国際空港。ヒロシがジョニーを迎えます。日本の福祉施設を勉強しに来たジョニーは、1か月かけて障害者施設、高齢者施設、児童施設などを見学します。

We are in the New Tokyo International Airport where we notice a young man sitting in a wheelchair. His name is Johnny and he cannot walk due to a traffic accident. He is a student at a college in England where he studies social welfare. At the moment he is on his summer holidays and has come to Japan for a month to study social welfare facilities in Japan. His Japanese friend, Hiroshi, is meeting him at the terminal.

Hiroshi is a caseworker for disabled people. Three years ago when he was a student at a Japanese college of welfare, he went to England to study social welfare. That was where he and Johnny met.

Johnny : Hi, Hiroshi. How have you been?

Hiroshi : Very well thanks. How was your flight?

Johnny : A little tiring but I'm excited to be here.

Hiroshi : It's a long time since we've seen each other. Let me drive you home. My parents are looking forward to meeting you.

Johnny : Thanks. I'm looking forward to meeting them.

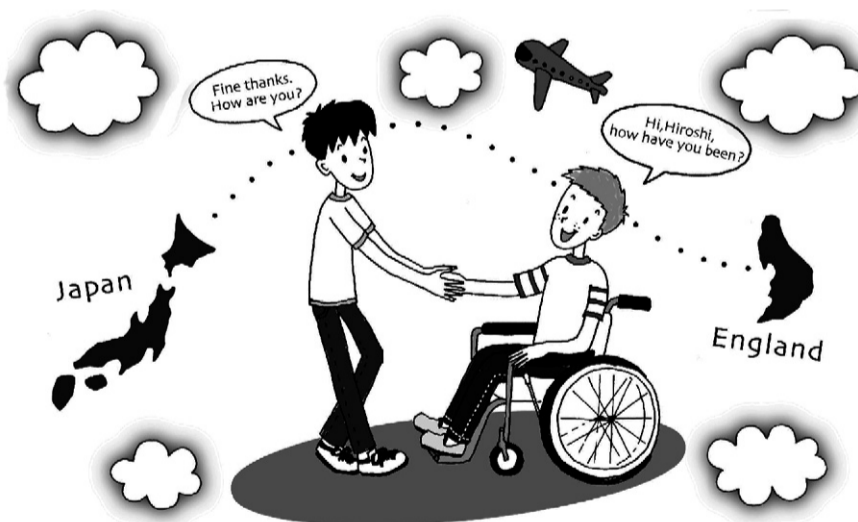

- ・ wheelchair : 車椅子
- ・ traffic accident : 交通事故
- ・ social welfare facility : 社会福祉施設
- ・ dissertation : 論文
- ・ a variety of : さまざまな

Hiroshi : Why have you come here to study social welfare facilities?

Johnny : I've decided to write my dissertation on the differences between social welfare facilities in England and Japan.

Hiroshi : I hope it all goes well. I have arranged for you to begin your study of our social welfare facilities tomorrow.

Johnny : Thank you. I am looking forward to my month in Japan.

The next day, Johnny begins to visit a variety of facilities.

READING COMPREHENSION

文章、会話の内容と合致するものを選びましょう。

1. Johnny and Hiroshi first met _____ .
 1. in Tokyo
 2. in England
 3. at the airport
2. What does Hiroshi do?
 1. He is a caseworker.
 2. He works at the airport.
 3. He is a therapist.
3. How long is Johnny going to stay in Japan?
 1. For a week.
 2. For a year.
 3. For a month.

USEFUL EXPRESSIONS

重要表現の復習をしましょう。日本語を参考にして、適切な語を書き入れてください。

1. Johnny is in a _____ .
ジョニーは車椅子に乗っています。
2. Jane cannot walk due to a _____ .
ジェーンは交通事故により歩けません。
3. Hiroshi is working in a social welfare _____ .
ヒロシは、社会福祉施設に勤めています。

1.5 精神障害者生活訓練施設「アザレアホーム」

CD Track No. 19

ジョニーは、精神障害者生活訓練施設「アザレアホーム」を訪れ、スタッフから施設や活動内容についての説明を受けます。

Johnny is visiting the “Azalea Home” and talking with a staff member.

Johnny : The grounds here are very beautiful. Do the residents help with gardening?

Staff member : Yes, here at “Azalea Home”, we try to make the residents feel as though they are in their own homes. So they help with cooking, gardening and other daily activities.

Johnny : So the residents are usually physically healthy?

Staff member : Yes, our residents don't need hospitalization for physical problems. “Azalea Home” is for mentally disabled people. They have difficulty maintaining a normal life at home.

Johnny : How long do the residents stay here?

Staff member : Our residents can stay for a maximum of two years.

Johnny : I see. How about the capacity?

Staff member : We have 20 residents.

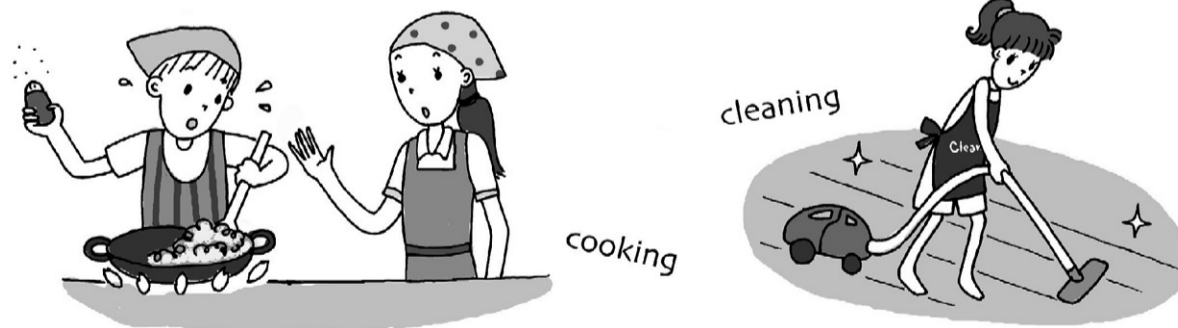

- hospitalization : 入院
- maintain : ~を維持する
- capacity : 収容できる人数、収容能力

READING COMPREHENSION

文章、会話の内容と合致するものを選びましょう。

1. Who are staying at the “Azalea Home”?
 1. Physically disabled people.
 2. Mentally disabled people.
 3. Bedridden people.
2. The residents at the “Azalea Home” are allowed to stay for _____.
 1. two months
 2. a year
 3. two years
3. The number of residents at the “Azalea Home” is _____.
 1. twenty
 2. twelve
 3. thirty

USEFUL EXPRESSIONS

重要表現の復習をしましょう。日本語を参考にして、適切な語を書き入れてください。

1. They help us with our _____ .
彼らは、日常活動の手伝いをしてくれます。
2. Saki doesn't need _____ .
サキさんは入院の必要はありません。
3. Nobuo is _____ .
ノブオさんは、身体的には健康です。